

SLAMP®

THE LEADING LIGHT

ISTRUZIONI PER IL MONTAGGIO/ASSEMBLING INSTRUCTIONS

VELI MINI SINGLE

Sospensione / Suspension

Dim: Ø32 cm x h.22 cm - max. cable length 140 cm

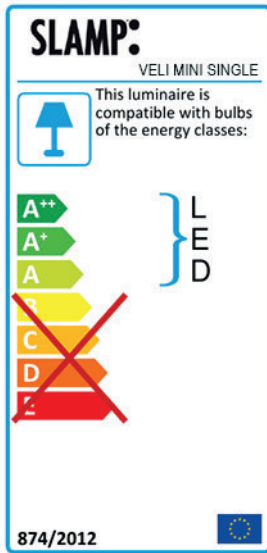
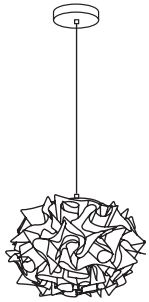

 1 x 12W - E27 LED

CE IP 20  

Made in Italy - INTERNATIONAL PATENT: Utility Model, Ornamental Design, Trade Mark, Copyright on Artist Design

SLAMP S.p.A. - Via Vaccareccia 12/14 - 00071 Pomezia (Roma)
Tel.+39 06 9162391 - Fax 06 91623933 - info@slamp.it - www.slamp.com

OK - off



Prima di procedere al montaggio della lampada, assicurarsi che l'interruttore generale di alimentazione sia spento.

Before assembling the lamp, make sure that the main switch is turned off.

A

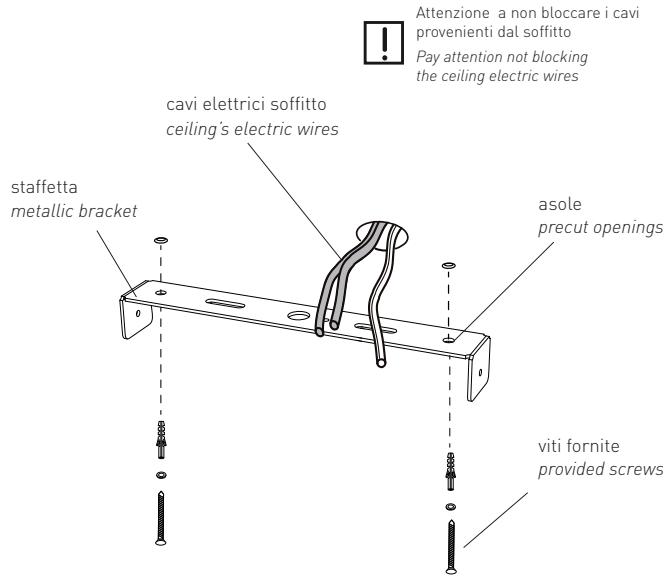

Forare il soffitto in due punti secondo le asole predisposte sulla staffetta e fissare quest'ultima con le viti fornite. Attenzione a non bloccare i cavi provenienti dal soffitto.

Make holes in the ceiling, using the precut openings in the metallic bracket as a guide. Insert the screw anchors and fasten the bracket using provided screws as shown.

Be sure to not block the ceiling's electrical wires.

B

DEFINIRE L'ALTEZZA DELLA LAMPADA DECIDE THE LAMP HEIGHT

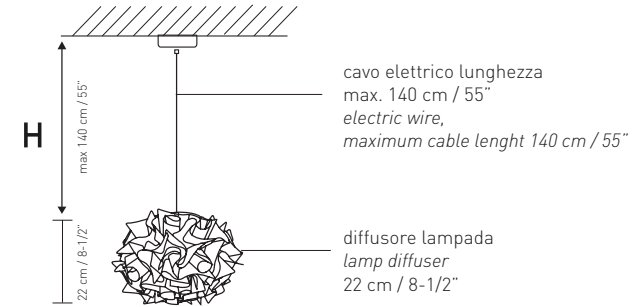

Per decidere l'altezza della lampada è necessario regolare la lunghezza del cavo elettrico.

To decide the lamp's height, the length of the electric wire needs to be adjusted.

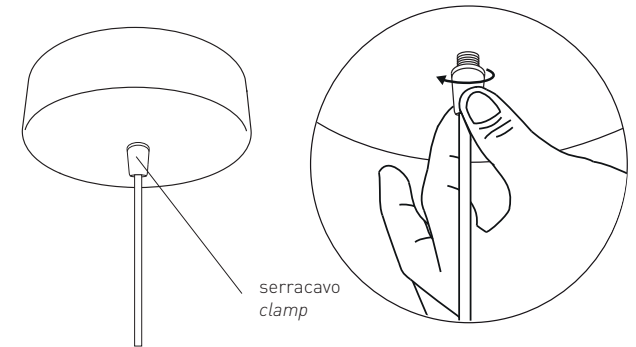

Per liberare il cavo elettrico, svitare il serracavo come mostrato. Per accorciare il cavo, spingerlo all'interno della coppetta. Per allungarlo tirarlo verso il basso. Una volta decisa l'altezza stringere il serracavo.

To release the electric wire, unscrew the clamp as shown. To shorten the wire, pull it upwards inside the ceiling rose. To lengthen the wire, pull it downwards.

Once decided screw the clamp in order to fix the wire length.

C

CONNETTERE ELETTRICAMENTE LA LAMPADA ELECTRICALLY CONNECT THE LAMP

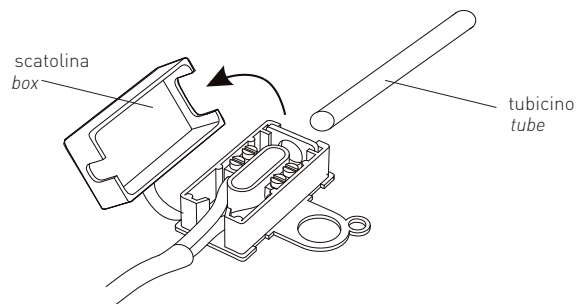

D Aprire la scatola usando un cacciavite ed estrarre il tubicino.
Open the outer casing by using a screwdriver and remove the black tube.

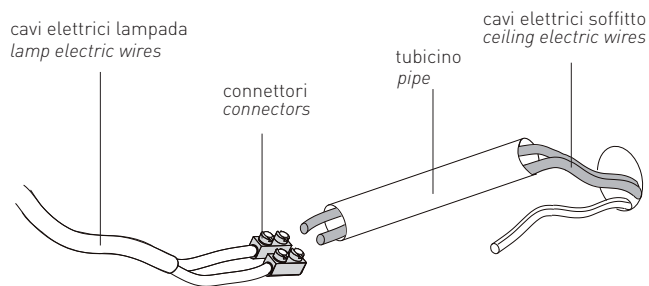

Inserire i fili elettrici provenienti dal soffitto nel tubicino.
Allentare le viti del connettore per permettere l'ingresso dei cavi elettrici del soffitto per connetterli ai cavi elettrici della lampada. Stringere le viti per fissare la connessione.
Pass the electric wires from the ceiling through the tube. To connect the electrical wires of the lamp, loosen the screws of the connectors and insert the wires. Tighten the screws to fix the wires in place

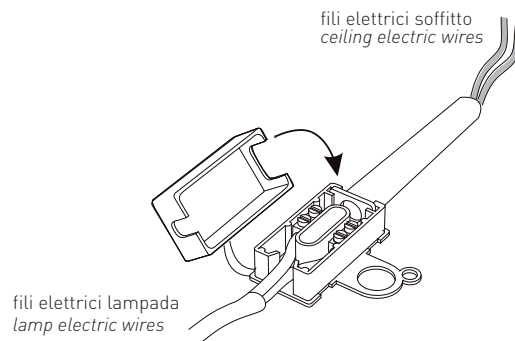

Rimettere in sede il tubicino e i cavi avvitati tramite il connettore all'interno della loro sede nella scatola. Chiudere il coperchio a pressione e re-inserire il tutto all'interno della coppetta.
Re-insert the tube and connectors into the outer casing. Close the outer casing by clipping the top section to the bottom section.

FISSARE LA COPPETTA FIX THE CEILING ROSE

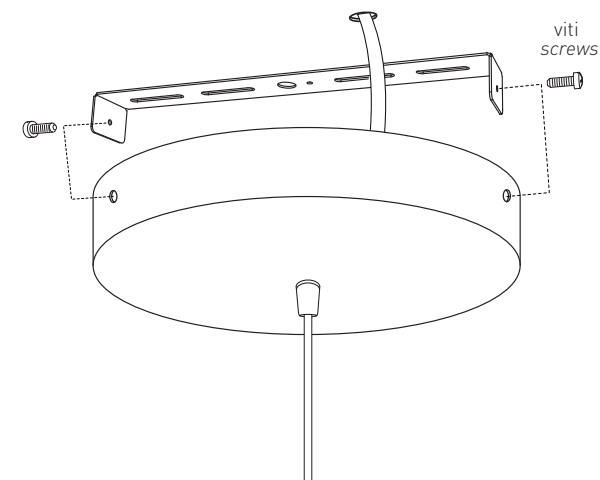

Avvitare la coppetta alla staffetta tramite le viti nei fori laterali come mostrato.
Connect the ceiling rose to the metallic bracket with the screws using the side holes as shown.

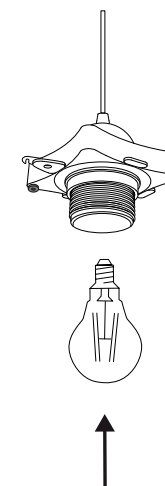

Inserire solamente le lampadine della potenza indicata per non danneggiare il prodotto.
Insert the bulbs, using only the indicated wattage, to avoid damaging the product.

AGGANCIARE IL DIFFUSORE CONNECT THE DIFFUSER

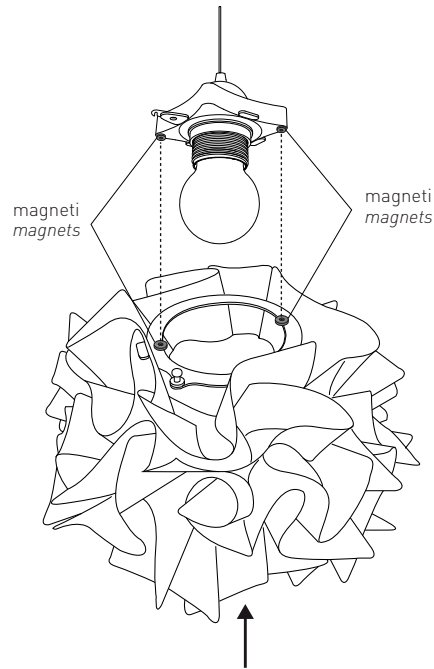

Agganciare la parte inferiore del diffusore a quella superiore fissata al soffitto facendo aderire i magneti come mostrato in figura.

Connect the lower part of the diffuser to the upper part (fixed on the ceiling), uniting the magnets as pictured.

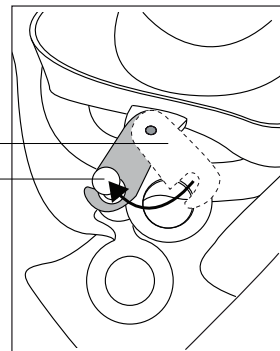

Per assicurare il diffusore ruotare il gancio di sicurezza fino ad ancorarlo al pomello.

To ensure the diffuser is connected to lamp, close the security lock.

CAMBIO LAMPADINE E PULIZIA RELAMPING AND CLEANING

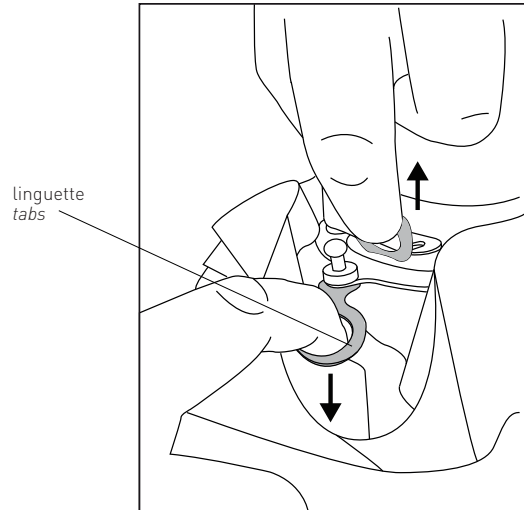

Per staccare il diffusore, aprire il fermo di sicurezza ed utilizzare il sistema di attacco magnetico utilizzando sempre le linguette come mostrato in figura.

To detach diffuser, lift security lock and pull tabs as pictured, releasing the magnetic system.



ATTACCO MAGNETICO MAGNETIC SYSTEM

L'Attacco Magnetico è un sistema rapido che permette di eseguire velocemente e facilmente le operazioni di cambio lampadina e pulizia del diffusore.

The Magnetic System allows for fast and easy cleaning or lightbulb changing.

- ⚠ Se il cavo flessibile esterno di questo apparecchio viene danneggiato, deve essere sostituito esclusivamente dal costruttore, dal suo servizio di assistenza, o da personale qualificato equivalente, al fine di evitare pericoli.
- ⚠ If the lamp's external electrical wire has been damaged, to avoid any danger the wire must be replaced exclusively by the manufacturer, by its customer service, or by other equivalently qualified workers.

Le superfici delle nostre lampade vanno pulite con un panno soffice inumidito con acqua, in alternativa utilizzare uno spray antistatico. Bisogna assolutamente evitare l'uso di acetone, alcool, trielina, ammoniaca, o di prodotti che contengano anche in minime quantità di questi detergenti. Evitare anche i detergenti in polvere, le paste abrasive e gli strumenti di pulizia con superficie ruvida quali le pagliette o le spugne ruvide.

Our lamp's surfaces should be cleaned using only a soft cloth dampened with water, or in alternative an antistatic spray. Under no circumstances should acetone or ammonia, or any detergives containing even small quantities of these aforementioned substances be used, because they attack plastic surfaces. Scouring powder, abrasive creams and all cleaning equipment with rough surfaces, should also be



SLAMP è conforme alla Direttiva UE (Unione Europea) del 2002 (2002/96/CE) riguardante i rifiuti di apparecchiature elettriche ed elettroniche, che mira a ridurre l'impatto dei rifiuti elettronici sull'ambiente. La Direttiva RAEE è stata recepita dalle leggi di tutti gli stati membri dell'Unione Europea.

SLAMP is in conformity with Directive 2002/96/EC (Waste Electrical and Electronic Equipment - WEEE).

ITALIANO / INFORMAZIONI AGLI UTENTI

Direttiva 2002/96/CE (Rifiuti di Apparecchiature Elettriche ed Elettroniche - RAEE)

Il simbolo RAEE utilizzato per questo prodotto indica che quest'ultimo non può essere trattato come rifiuto domestico. Lo smaltimento corretto di questo prodotto contribuirà a proteggere l'ambiente. Per maggiori informazioni sul riciclaggio di questo prodotto, rivolgersi all'ufficio competente del proprio ente locale, alla società addetta allo smaltimento dei rifiuti domestici o al negozio dove è stato acquistato il prodotto.

ENGLISH/ INFORMATION FOR USERS

Directive 2002/96/EC (Waste Electrical and Electronic Equipment - WEEE)

The use of the WEEE symbol indicates that this product may not be treated as household waste. By ensuring this product is disposed of correctly you will help protect the environment. For more detailed information about the recycling of this product, please contact your local authority, your household waste disposal service provider or the shop where you purchased the product.

FRANÇAIS/ INFORMATION AUX UTILISATEURS

Directive 2002/96/EC (Déchets d'équipements électriques et électroniques - DEEE)
L'utilisation du symbole WEEE indique que ce produit ne peut pas être traité comme déchet domestique. Assurez-vous de vous débarrasser de ce produit selon les lois en vigueur. Vous aiderez ainsi à protéger l'environnement. Pour plus d'informations détaillées sur le recyclage de ce produit, veuillez contacter les autorités locales, le fournisseur de service de mise au rebut des déchets domestiques ou le magasin où vous avez acheté le produit.

DEUTSCH/ BENUTZERINFORMATIONEN

Richtlinie 2002/96/EC (Elektro- und Elektronik-Altgeräte - WEEE)
Durch Verwendung des WEEE-Symbols weisen wir darauf hin, dass dieses Produkt nicht als normaler Haushaltsmüll behandelt werden darf. Sie tragen zum Schutz der Umwelt bei, indem Sie dieses Produkt korrekt entsorgen. Genauere Informationen zum Recycling dieses Produkts erhalten Sie von Ihrer Stadtverwaltung, von Ihrem Müllabfuhrunternehmen oder im Laden, in dem Sie das Produkt erworben haben.

ESPAÑOL/ INFORMACIÓN PARA EL USUARIO

Directiva 2002/96/EC (Residuos de aparatos eléctricos y electrónicos - RAEE)
El símbolo RAEE en un producto indica que éste no se puede eliminar como cualquier otra basura. Si garantiza la eliminación correcta del producto, ayudará a proteger el medio ambiente. Para obtener más informaciones sobre el reciclaje del mismo, póngase en contacto con las autoridades locales pertinentes, con el proveedor de servicios de recogida de basura o con el establecimiento donde adquirió el producto.